

ネスカフェ® ゴールドブレンド® バリスタ® シンプル 取扱説明書

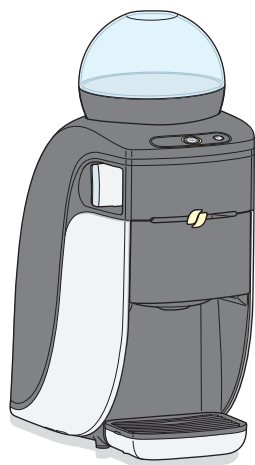

型名 : HPM9636
 SPM9636

電気コーヒー沸器

この取扱説明書には「安全上のご注意」が記載されています。

⚠ この取扱説明書は大切に保管し、必要なときにお読みください。

最新の取扱説明書はWebサイトでご確認いただけます。

【Webサイト】<http://nestle.jp/brand/nba/support/>

1. お使いになる前に

はじめに	1
「ネスカフェ エコ&システムパック」をお使いください	4
各部の名称とはたらき	5
操作パネルとレバーのはたらき	6
ご使用前の準備①すすぎ操作	7
ご使用前の準備②コーヒーパウダーの充填	9

2. 使い方

コーヒーの作り方	11
カフェラテの作り方	12

3. メンテナンス

洗浄とお手入れ	13
湯垢洗浄	20

4. 専用アプリを使う

専用アプリを使う	23
----------------	----

5. 困ったときに

故障かなと思ったとき	25
よくある質問	30
保証書	32
仕様	34



はじめに

安全上のご注意

本製品はコーヒーを抽出する機器です。コーヒー抽出以外の目的では使用しないでください。子供や介助が必要な方は、保護者や介助者の手助けのもとにご使用ください。また、本製品は屋内で使用し、子供がひとりで遊ばないように、置き場所などにご注意ください。

ここに示した注意事項は、この電気器具を安全に正しくお使いいただき、ご自身や他の人々への危害や財産への損害を未然に防止するためのものです。

注意事項を「警告」と「注意」に区分して明示していますので、お使いの際には、必ず守ってください。

 警告	この表示に従わずに、誤った取扱いをすると、人が死亡または重傷を負う可能性が想定される内容を示しています。
 注意	この表示に従わずに、誤った取扱いをすると、人が軽傷を負う可能性が想定される内容、または物的損害の発生が想定される内容を示しています。

絵表示の例

△ 記号は、注意（警告を含む）を促す内容があることをお知らせするものです。



一般的注意



感電注意



高温注意

⊘ 記号は、禁止の行為であることをお知らせするものです。



禁止



ぬれ手
禁止



水ぬれ
禁止



水場での
使用禁止



分解禁止

● 記号は、行為を強制したり指示する内容をお知らせするものです。



一般的指示



電源プラグを抜く

■電源に関するご注意



警告



- 交流 100 V 以外では使わない。（日本国内以外では、使わない。）
- コンセントや配線器具の定格を超える使い方をしない。（本機の定格電流：14.6 A）
- 延長コードを使用したり、たこ足配線をしたりしない。
- 電源プラグ・コードを破損するようなことはしない。（傷つけたり、加工したり、熱器具に近づけたり、無理に曲げたり、ねじったり、引っ張ったり、重いものを載せたり、束ねたりしない。）
- 電源コードは引っ張らない。

感電や火災の原因となります。

⇒ 万一電源プラグ・コードが破損したときは、裏表紙に記載のネスカフェ パリスタ サポートデスク（0120-366-800）に必ず修理をご依頼ください。



- ぬれた手で、電源プラグの抜き差しはしない。感電や火災の原因となります。



- 電源プラグのほこりなどは、定期的に清掃する。（乾いた布でふき取る。）
- 電源プラグは確実にコンセントに差し込む。感電や火災の原因となります。



- 異常に気づいたら、直ちに使用を中止して、コンセントから電源プラグを抜く。感電や火災の原因となります。
- 洗浄とお手入れ時は電源プラグを抜く。けがや故障の原因となります。



注意



- 本機のすべてのランプの消灯を確認してから、電源プラグを抜く。
- 長期間使用しない場合、電源プラグを抜く。感電や火災の原因となります。

■ 設置時のご注意



警告



トレイ（囲いの高さ2cm以上）などの上に設置しない。

水が漏れた場合、本機が水に浸かって感電するおそれがあります。



注意



破損から本機を守るために暖房装置、コンロ、オープン、ガスバーナー、炭火焼コンロその他の熱源のそばに設置しない。

故障の原因となります。



コーヒー、水、湯垢洗浄剤等にぬれても問題のない水平で安定した場所に設置する。

■ 使用時のご注意



警告



子供など取り扱いに不慣れな方だけでは、使用しない。また、幼児の手の届くところで使わない。

やけどやけがの原因となります。



本体を水につけたり、水をかけたりしない。

感電や火災、故障の原因となります。



絶対に分解、修理、改造は行わない。

感電や火災、故障の原因となります。

⇒ 修理は裏表紙に記載のネスカフェ バリスタ サポートデスク（0120-366-800）に必ずご依頼ください。



乳アレルギーの方は、必ずご使用前に「コーヒー抽出部」を流水ですすぐ。

乳成分が付着していることがあるため、そのまま使用すると身体に影響をおよぼすことがあります。



注意



抽出中は熱湯が出るので、抽出口付近（コーヒー抽出口、および高圧ジェットノズル）に手を近づけない。

コーヒータンクを外しているとき、本体上部の穴に指を入れない。

熱くなった機器に触れない。

軽量のカップは使用しない。

やけどの原因となります。



給水タンクの中には、牛乳、酒など飲用水以外の液体およびお湯は入れない。

「エコ&システムパック」以外は、使用しない。

ビンや袋詰め、レギュラーコーヒー、ネスカフェ エクセラのエコ&システムパックもご使用になれません。

内部が詰まり、水漏れや抽出ができない原因となります。

コーヒータンクや本体内部に異物を入れない。

故障の原因になります。



給水タンクの飲用水は常に新しいものを使用する。古い水を使うと、身体に影響をおよぼすことがあります。

コーヒー抽出部、ドリフトレイ、給水タンクは毎日洗浄する。

故障の原因となります。

はじめに

■Bluetooth®機能を使用する場合の注意

本機の使用周波数帯では、電子レンジ等の家電製品や産業・科学・医療用機器のほか、他の同種無線局、工場の製造ライン等で使用される免許を要する移動体識別用構内無線局、免許を要しない特定の小電力無線局、アマチュア無線局等（以下「他の無線局」と略す）が運用されています。

1. 本機を使用する前に、近くで「他の無線局」が運用されていないことを確認してください。
2. 万一、本機と「他の無線局」との間に電波干渉が発生した場合には、速やかに本機の使用場所を変えるか、またはBluetooth機能を停止（電波の発射を停止）してください。➡24 ページ
3. その他、不明な点やお困りのことが起きたときは、裏表紙に記載されているサポートデスクへお問い合わせください。

■周波数帯について

本製品のBluetooth機能が使用する周波数帯は、本製品の底面に記載されています。周波数帯の見かたは次のとおりです。

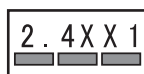

2.4：2.4 GHz帯を使用する無線設備を表します。

XX：変調方式がその他の方式であることを示しています。

1：想定される与干渉距離が10 m以下であることを示します。



全帯域を使用し、かつ移動体識別装置の帯域を回避可能であることを意味します。

内容品の確認

箱の中を確認してください。

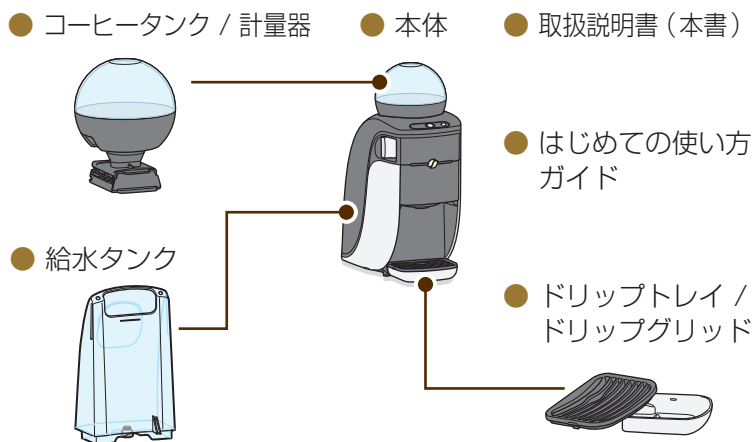

本書では次のように表記しています。

本製品

「ネスカフェ ゴールドブレンド バリスタ シンプル」のパッケージや付属品を含めた製品全体

本機

コーヒータンク / 計量器やドリップトレイなどを取り付けた状態の機器全体

本体

コーヒータンク / 計量器やドリップトレイなどを取り除いたメインボディー部

商標について

- ・ネスカフェ、ゴールドブレンド、バリスタ、プレジデント、香味焙煎はネスレグループの登録商標です。
- ・Bluetooth®のワードマークおよびロゴは、Bluetooth SIG, Incの登録商標であり、ネスレ日本株式会社はこれらのマークをライセンスに基づいて使用しています。
- ・その他の社名および商品名は、それぞれ各社の商標または登録商標です。

「ネスカフェ エコ&システムパック」をお使いください

ネスカフェ ゴールドブレンド バリスタ シンプルは「ネスカフェ エコ&システムパック」専用です。
「ネスカフェ エコ&システムパック」以外のものを使用され、故障した場合、保証期間中であっても有料修理となります。

使用できる製品

ネスカフェ ゴールドブレンド
エコ&システムパックシリーズ



ネスカフェ プレジデント、香味
焙煎 エコ&システムパックも
お好みでご使用いただけます。

使用できない製品

ネスカフェ エクセラ製品
ビン入りのネスカフェ製品



製品パッケージデザインは、変更される場合があります。
ネスカフェ、ゴールドブレンド、バリスタ、香味焙煎は
登録商標です。

レギュラーソリュブルコーヒーとは

レギュラーソリュブルコーヒーとは、丁寧に微粉碎した焙煎コーヒー豆をネスレ独自のコーヒー抽出液と混ぜ合わせて乾燥し、ソリュブルコーヒーの粉の中に封じ込めるという画期的な「挽き豆包み製法」を採用したコーヒーです。

コーヒー豆を丁寧に焙煎し、その豆を細かく粉碎、ネスレ独自の抽出液で大切に包み込むことで、豆の酸化の原因となる空気との接触を抑え、いつでも手軽に、淹れたての香りとコーヒー本来の味わいを一杯ずつお楽しみいただけます。

本書では「レギュラーソリュブルコーヒー」を「コーヒーパウダー」と表記しています。



各部の名称とはたらき

コーヒータンク (透明)

コーヒーパウダーを充填します。

➡ 9 ページ

コーヒー計量器 (黒色)

給水タンク

飲用水を入れます。➡ 7 ページ

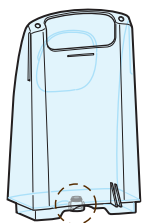

給水タンク接続部
(手を触れないでください)

本体

コーヒー抽出部カバー

ドリップグリッド / ドリップトレイ

コーヒーがカップからこぼれたときの受け皿になります。

- ・ドリップトレイを斜め上から差し入れます。背の高いカップのときは取り外してください。

ドリップグリッド

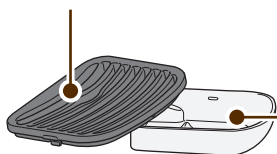

ドリップトレイ

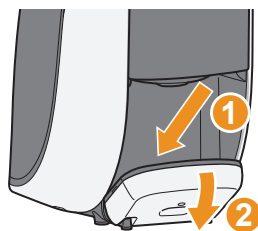

コーヒーセンサー

コーヒーパウダーの残量をチェックするセンサーです。

➡ 23 ページ

コーヒーセンサー

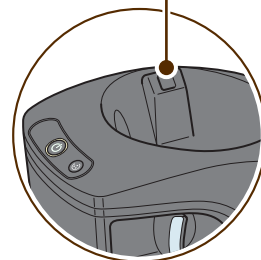

操作パネル ➡ 次ページ

攪拌部

自動的にコーヒーを攪拌し、抽出します。

ロックレバー (青色)

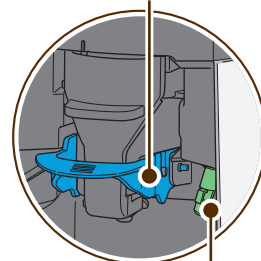

高圧ジェットノズル

電源コード / プラグ

➡ 7 ページ

操作パネルとレバーのはたらき

操作パネル / 左右レバー

電源ボタン

電源をオン / オフします。

➡ 7 ページ

Bluetooth表示

Bluetooth機能がオンになっているときに点灯します。

給水表示

抽出中、本機内部に飲用水がいきわたっていないときに点灯します。

➡ 25 ページ

クリーニングボタン

クリーニングが必要な場合に点滅します。➡ 25 ページ

左レバー (白色)

カフェラテを作るときに使用します。

➡ 12 ページ

右レバー (黒色)

攪拌部にコーヒーパウダーを投入します。➡ 11 ページ

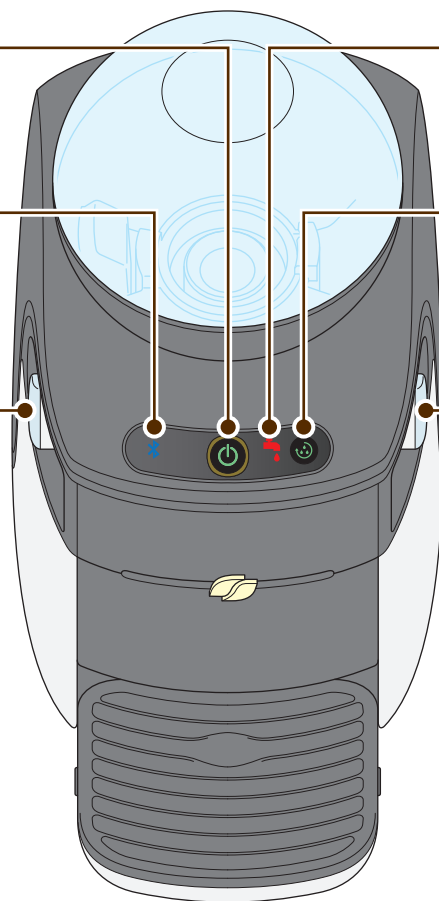

・本書では、操作パネルや左右レバーの表示を次のように表記しています。

点灯



点滅



点灯

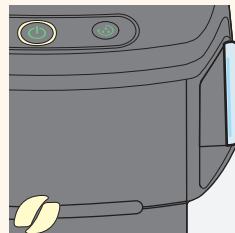

点滅

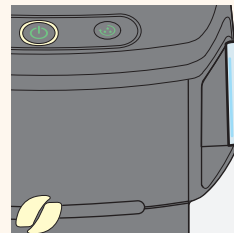

ご使用前の準備①すすぎ操作

本製品をはじめてお使いになるときは、給水タンクに飲用水を入れてすすぎ（湯通し）操作が必要です。
すすぎ操作はコーヒータンクを取り外した状態で行います。

警告

- ・延長コードを使用したり、たこ足配線をしったりしない。
- ・ぬれた手で、電源プラグを触らない。感電や火災の原因となります。

注意

- ・コーヒータンク / 計量器を取り外した後の本体上部の穴に指や異物を入れない。やけど、破損や故障の原因となります。
- ・抽出中は熱湯が出るので、抽出口付近に手を近づけない。やけどの原因となります。

2日以上使用しなかったときは、コーヒータンク / 計量器を取り外してから手順2～8を行い、本機内部をすすいでください。

1 電源プラグをコンセントに差し込む

コンセント（100 V、50 / 60 Hz）に直接差し込んでください。

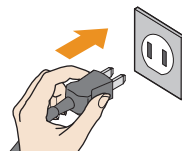

2 電源がオフになっていることを確認し、給水タンクを本体から完全に取り外す

電源ボタンが消灯していれば、電源がオフになっています。

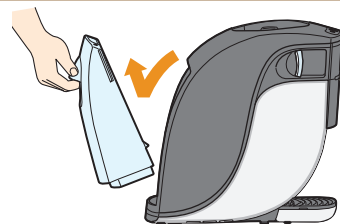

3 飲用水を入れる

- ・給水の際は、必ず給水タンクを本体から完全に取り外してください。
- ・MAXと書かれた線まで飲用水を入れることができます。
- ・給水タンクには、約1000 mlの飲用水が入ります。
- ・給水後は飲用水がこぼれないようご注意ください。

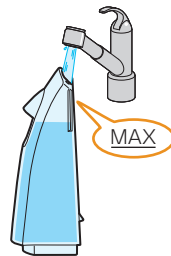

4 給水タンクを取り付ける

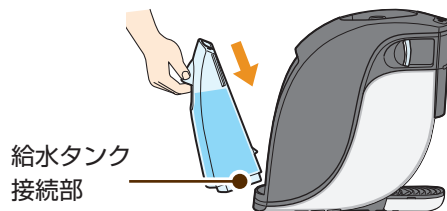

給水タンク接続部を本体の穴に差し込んでください。



5 ドリップトレイを外して、 250 ml 以上の 容器を抽出口の下に置く



6 電源ボタン を 1 回押す

電源ボタン  が約30秒点滅します。その後、
電源ボタン  とクリーニングボタン  が緑色に点灯します。

※はじめてのご使用时（工場出荷の状態）のみ、
クリーニングボタン  が点灯します。



7 電源ボタン が緑色になったら、 左レバー（白色）を 1 回だけ引く

高圧ジェットノズルからお湯が断続的に噴出します。
その後、右レバー（黒色）が点滅します。

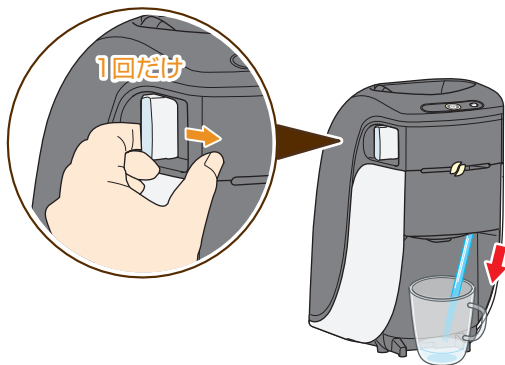

8 右レバー（黒色）を 1 回だけ引く

レバーは2回以上引くとエラーになります。
抽出口からお湯が出ます。

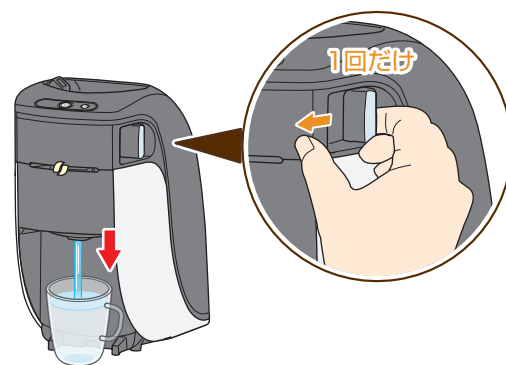

9 お湯が止まったらカップのお湯を捨てる

「ご使用前の準備②コーヒー
パウダーの充填」に進んでく
ださい。⇒次ページ

ご使用前の準備② コーヒーパウダーの充填

本製品専用の「ネスカフェ エコ&システムパック」で、コーヒータンクにコーヒーパウダーを充填します。

- ・必ず、「ネスカフェ エコ&システムパック」をご使用ください。➡ 4 ページ
- ・コーヒーパウダーは温度や湿度の影響を受けやすいため、できるだけ気温が低く乾燥した場所で充填してください。
- ・充填したコーヒーパウダーは1ヵ月を目安になるべく早く使い切ってください。
夏場など湿気が多い環境では、2週間以内を目安になるべく早く使い切ってください。
- ・コーヒーパウダーがなくなったときは、充填前にコーヒー計量器のお手入れを行ってください。➡ 16 ページ

1 コーヒー計量器（黒色）を取り外す

- ・本製品を初めて使用するときは、先にすずぎ操作 ➡ 7 ページ を行ってください。
- ・コーヒータンクおよびコーヒー計量器はお買い上げ時のまま使用してください。
水洗いした場合は一昼夜乾かしてからご使用ください。

- 1 コーヒー計量器（黒色）を上向きにします。
- 2 コーヒータンク（透明）をしっかり押さえながら、コーヒータンク（透明）にある
| マークをコーヒー計量器（黒色）の  に合わせます。
- 3 コーヒータンク（透明）からコーヒー計量器（黒色）を取り外します。

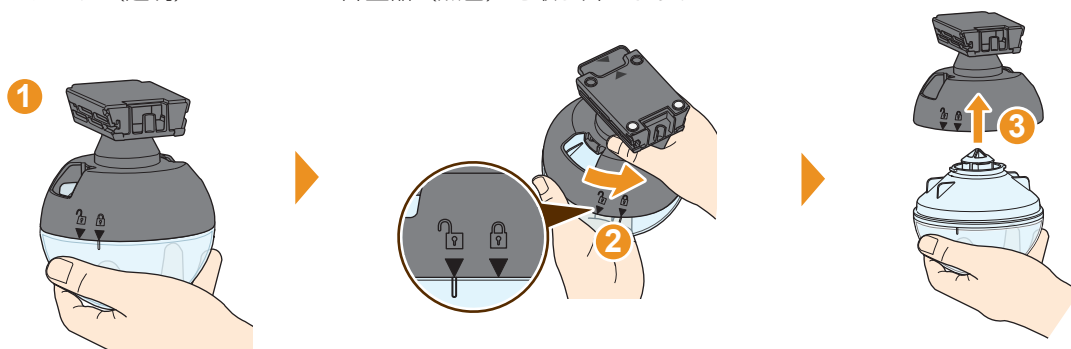

2 「ネスカフェ エコ&システムパック」のフィルムをはがす

フィルムは2層あります。天面の記載をよく読み、外側のフィルムを「OPEN」からはがします。





内側のフィルムは、はがさないでください。

3 コーヒータンク（透明）にパウダーを充填する

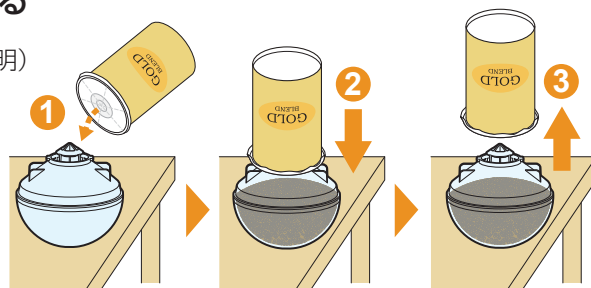
- 1 パックをさかさまにして天面の中心をコーヒータンク（透明）の充填口に合わせます。
- 2 一気に押し込むと、内側のフィルムが破れ、コーヒーパウダーが充填されます。パック内部にコーヒーパウダーが残らないように軽く底面を叩きます。
- 3 パックを小刻みに左右に回しながら、ゆっくりと充填口から引き抜きます。



4 コーヒー計量器（黒色）をかぶせる

- 1 コーヒータンク（透明）にある | マークをコーヒー計量器（黒色）の  に合わせてかぶせます。
- 2 コーヒータンク（透明）をしっかり押さえながら、コーヒータンク（透明）にある | マークをコーヒー計量器（黒色）の  に回してロックします。

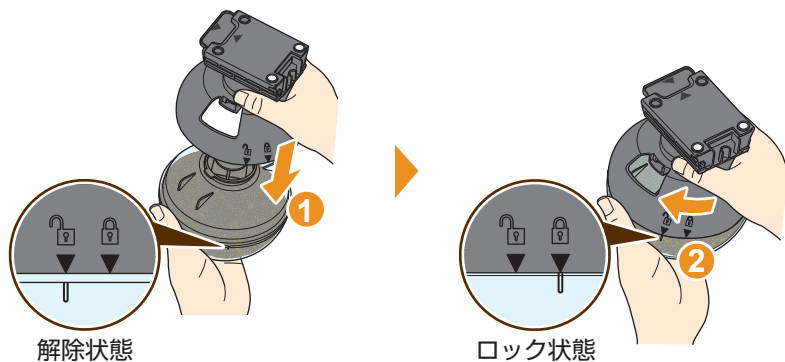

解除状態

ロック状態

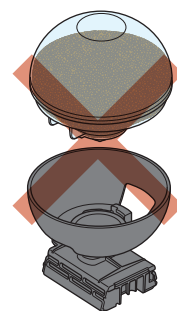

コーヒータンク（透明）の
充填口を下に向けると
コーヒーパウダーが
こぼれます

5 コーヒータンク（透明） / 計量器（黒色）を取り付ける

コーヒー計量器（黒色）にある  マークを正面に向け、本体に静かに取り付けます。

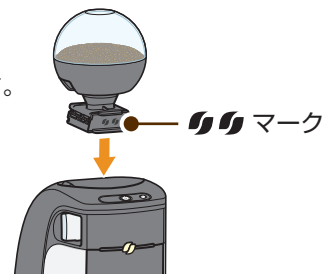

コーヒーの作り方

NESCAFÉ

専用アプリを使うとさらに分かりやすい
➡ 23 ページ

はじめてお使いになるときは、あらかじめ「ご使用前の準備」➡7～10 ページ を行ってください。
事前に飲用水とコーヒーパウダー、カップサイズを確認してください。

⚠ 注意

- 抽出中は熱湯が出るので、抽出口付近に手を近づけない。
- 抽出中にコーヒータンクを外して、本体内部に指を入れない。
やけどの原因となります。



抽出量 約140 ml

カップサイズ目安180 ml以上

1 カップをドリフトレイに乗せ、 電源ボタン を 1 回押す

電源ボタン  が約30秒点滅します。
その後、電源ボタン  が緑色に点灯します。



2 電源ボタン が緑色に点灯したら、 右レバー（黒色）を 1 回だけ引く

動作音とともに、抽出口から約140 mlのコーヒーが抽出されます。
抽出中レバーが点滅する間、電源をオフにしないでください。
抽出が止まり、左右のレバーが点灯すればできあがりです。

抽出時、お湯の量を調整してお好みの濃さに調整できます。➡30 ページ
専用アプリからも調整できます。➡23 ページ

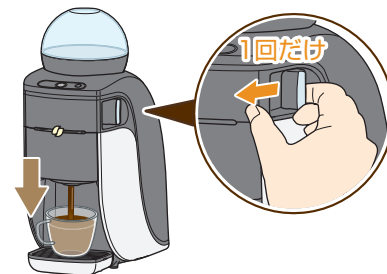

3 カップを取り出す

コーヒーを抽出する作動音が止まったあともコーヒー抽出部内の
コーヒーがすべて落ちきるまでに、しばらく時間がかかります。
コーヒーが完全に止まるまでお待ちください。

ご使用後は、
「毎日のお手入れ」を忘れず
に行ってください。➡14ページ

カフェラテの作り方

NESCAFÉ

専用アプリを使うとさらに分かりやすい
→ 23 ページ

はじめてお使いになるときは、あらかじめ「ご使用前の準備」→7～10 ページ を行ってください。
事前に飲用水とコーヒーパウダー、カップサイズを確認してください。

⚠ 注意

- 抽出中は熱湯が出るので、抽出口付近に手を近づけない。
- 抽出中にコーヒータンクを外して、本体内部に指を入れない。
やけどの原因となります。



抽出量 **約160 ml**
(高圧ジェットノズルと抽出口の合計)
カップサイズ目安300 ml以上

1 「ネスレ ブライト*」 約6 g (スプーン2杯分またはスティック1本分) をカップに入れる

ミルクを使用する場合は約60 ml入れてください。
*「ネスレ ブライト」は植物性のクリームングパウダーです。



2 カップをドリフトレイに乗せ、電源ボタン を1回押す

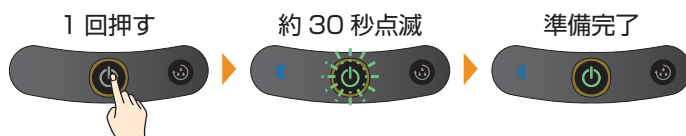

3 電源ボタン が緑色に点灯したら、左レバー (白色) を1回だけ引く

動作音とともに、高圧ジェットノズルから約30 mlのお湯が断続的に噴出します。その後、右レバー (黒色) が点灯します。

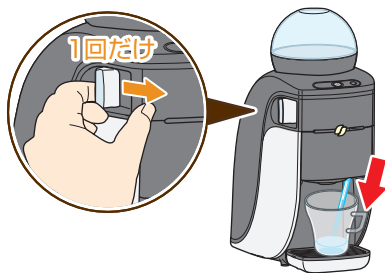

4 右レバー (黒色) を1回だけ引く

動作音とともに、抽出口から約130 mlのコーヒーが抽出されます。
抽出中レバーが点滅する間、電源をオフにしないでください。
抽出が止まり、左右のレバーが点灯すればできあがりです。
抽出時、お湯の量を調整してお好みの濃さに調整できます。→30 ページ
専用アプリからも調整できます。
→23 ページ

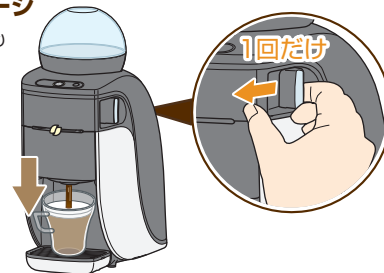

5 カップを取り出す

コーヒーが完全に止まるまでお待ちください。

ご使用後は、
「毎日のお手入れ」を忘れず
に行ってください。→14ページ

洗浄とお手入れ

毎日使っていると、内部の見えない部分に汚れが溜まったり、付着したコーヒーパウダーが固まったりします。

毎日のかんたんなお手入れや定期的なお手入れで、故障やトラブルを防いでいつでもおいしいコーヒーが楽しめます。



警告

洗浄とお手入れ時は電源プラグを抜く。

けがや故障の原因になります。

洗浄時は、食器洗い機や乾燥機、ドライヤーを使用しない。
破損や故障の原因となります。

毎日のお手入れ

給水タンクのお手入れ

本体から給水タンクを取り外し、給水タンク内部を洗浄します。



コーヒー抽出部のお手入れ

コーヒー抽出部カバーを外して、攪拌部を洗浄します。➡ 14 ページ

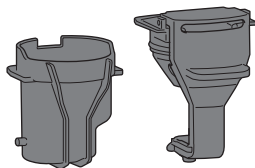

ドリフトレイのお手入れ

本体からドリフトレイを取り外し、分解、洗浄します。

ドリフトレイからドリフトグリッドを取り外し、水またはぬるめのお湯で洗い流してください。



汚れたときのお手入れ

本体やコーヒーセンサーのお手入れ

本体やコーヒーセンサーが汚れた場合は、柔らかい布で拭いてください。

コーヒーセンサー

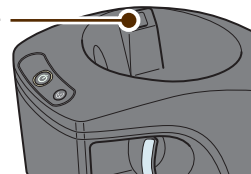

コーヒーパウダー充填時のお手入れ (目安: 毎月)

コーヒー計量器のお手入れ

コーヒー計量器 (黒色) をコーヒータンク (透明) から取り外して分解・洗浄します。➡ 16 ページ

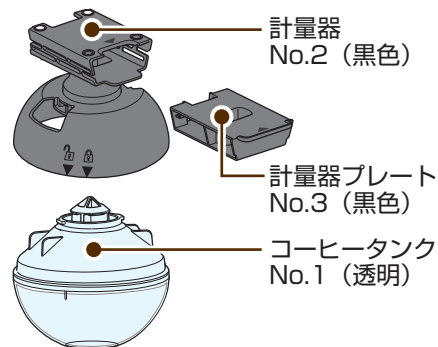

コーヒータンクNo.1 (透明) は水洗いしないでください。

コーヒー抽出部のお手入れ【毎日のお手入れ】

コーヒー抽出部カバーを外して、コーヒー抽出部の各部品を取り外して洗浄します。



警告

洗浄とお手入れ時は電源プラグを抜く。

けがや故障の原因になります。

洗浄時は、食器洗い機や乾燥機、ドライヤーを使用しない。

破損や故障の原因となります。

■ 取り外し方

1 コーヒー抽出部カバーを外す

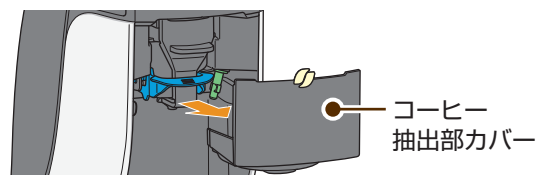

2 ロックレバー（青色）を外し、攪拌部を引き抜く

矢印の方向に引き抜きます。

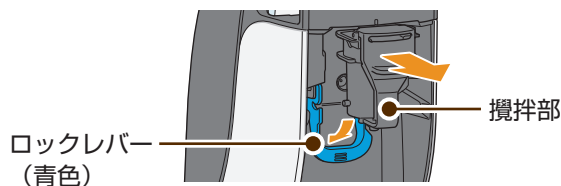

3 攪拌部レバーのロックを外し、分解する

攪拌部レバーのロックを引き下げながら矢印の方向に外し、分解します。

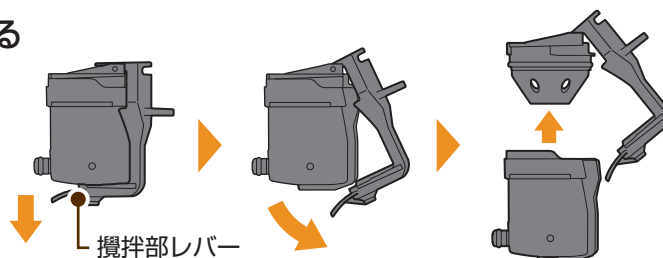

■ 洗浄のしかた

水またはぬるめのお湯で洗い流し、柔らかい布で水気をふき取ります。

攪拌部は中央の穴が詰まっていないことを確認してください。

穴の詰まりがなくなるまで洗ってください。

汚れが落ちないときは、ぬるめのお湯につけ置きしてから洗ってください。

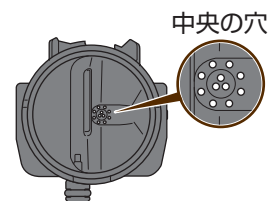

洗浄とお手入れ

■ 取り付け方

1 攪拌部を組み立て、レバーをロックする

攪拌部を組み立て、攪拌部レバーを図の位置まで確実に戻してロックします。

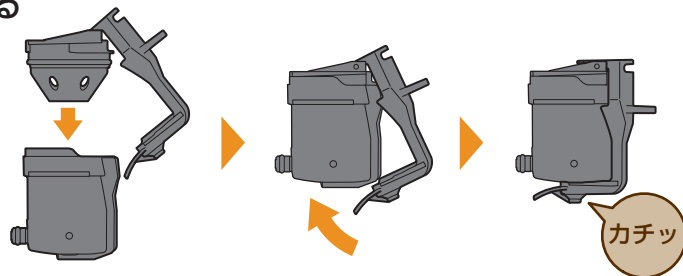

2 攪拌部を取り付け、ロックレバー（青色）でロックする

奥まで差し込み、カチッと音がするまで押し上げてロックします。



3 コーヒー抽出部カバーを取り付ける

カチッと音がするまで押し込みます。

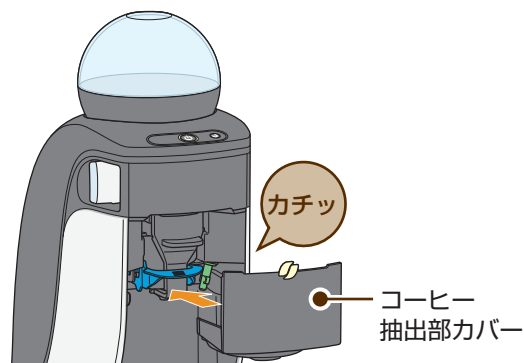

コーヒー計量器のお手入れ【コーヒーパウダー充填時のお手入れ】

日ごろ洗浄ができないコーヒー計量器を分解し、汚れをふき取ります。
汚れがひどい場合は洗浄します。

- コーヒータンクは水洗いしないでください。
コーヒーパウダーの固着がひどく、やむを得ず水洗いした場合は、必ず一昼夜乾かしてからご使用ください。
- コーヒー計量器をつけ置きした場合は、必ず一昼夜乾かしてからご使用ください。



警告

洗浄とお手入れ時は電源プラグを抜く。
けがや故障の原因になります。
洗浄時は、食器洗い機や乾燥機、ドライヤーを使用しない。
破損や故障の原因となります。

■ 取り外し方

1 コーヒータンク（透明） / 計量器（黒色）を上方向に引き抜く

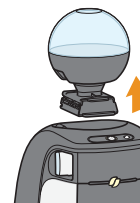

2 コーヒー計量器（黒色）を取り外して分解する

- 1 コーヒータンクNo.1（透明）を裏返します。
裏返さずに分解すると、コーヒーパウダーがこぼれます。
- 2 コーヒータンクNo.1（透明）をしっかり押さえながら、コーヒータンクNo.1（透明）にある | マークをコーヒー計量器No.2（黒色）の | に合わせます。
- 3 コーヒータンクNo.1（透明）からコーヒー計量器No.2（黒色）を取り外します。
- 4 計量器プレートNo.3（黒色）を引き抜きます。プレート内に残ったコーヒーパウダーで汚れないようにご注意ください。

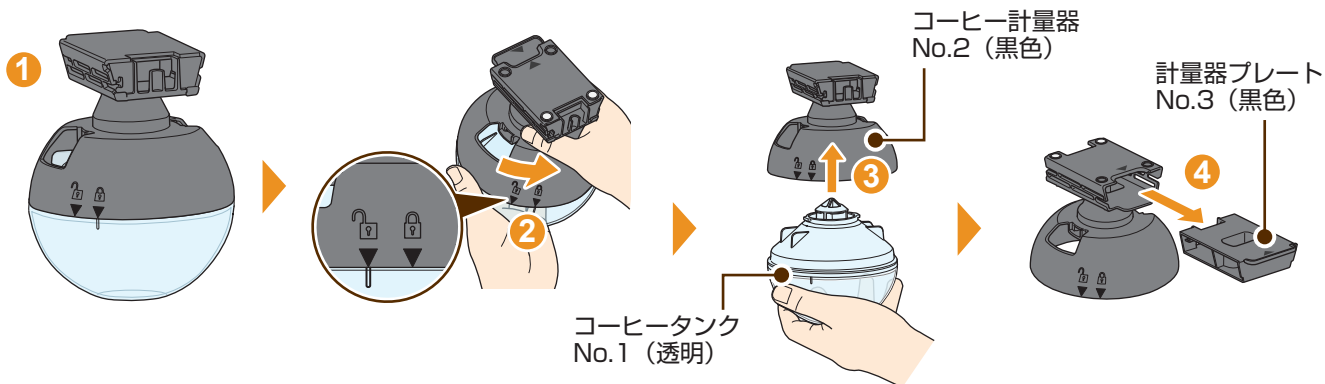

洗浄とお手入れ

■ お手入れのしかた

ゴム製リングをなくさないようご注意ください。

汚れが軽い場合

乾いた布で汚れをふき取ります。

ゴム製リング

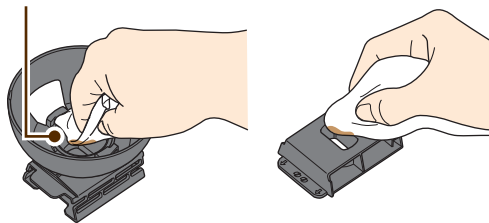

汚れがとれない場合

- ① めるめのお湯につけ置きします。
・まだコーヒーが付着している場合は、軽くこすって汚れを落としてください。
- ② 十分に水気を切り、一昼夜乾かします。
・水分が残っているとコーヒーパウダーが固まることがあります。

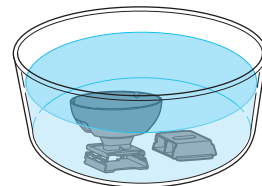

コーヒータンクは水洗いしないでください。
乾いた布で、表面の汚れをふき取ります。

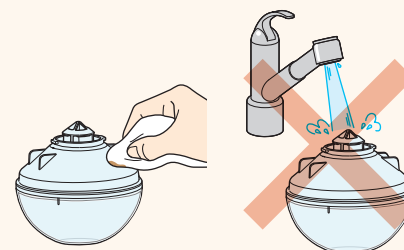

■ 取り付け方

・取り付け前に、すべてのパーツが完全に乾いていることを確認してください。

完全に乾いていないと、コーヒータンク / 計量器にコーヒーが付着して、故障の原因になります。

➡ 25 ページ

1 コーヒー計量器（黒色）を組み立てる

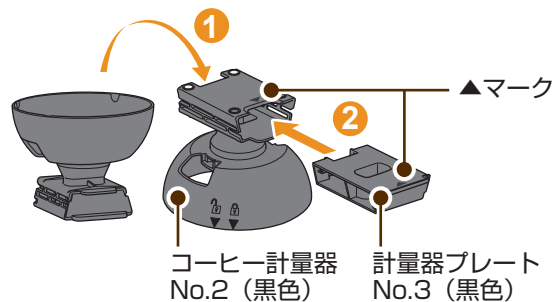

- ① コーヒー計量器No.2（黒色）を裏返します。
- ② ▲マークが向き合うように、計量器プレートNo.3（黒色）をコーヒー計量器No.2（黒色）にしっかりと奥まで差し込みます。



2 コーヒーパウダーを充填する

コーヒーパウダーを充填します。➡ 9 ページ

3 コーヒー計量器（黒色）をかぶせる

- 1 コーヒータンクNo.1（透明）にある | マークをコーヒー計量器No.2（黒色）の  に合わせてかぶせます。
- 2 コーヒータンクNo.1（透明）をしっかり押さえながら、コーヒータンクNo.1（透明）にある | マークをコーヒー計量器No.2（黒色）の  に回してロックします。

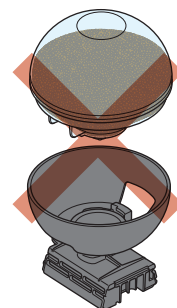
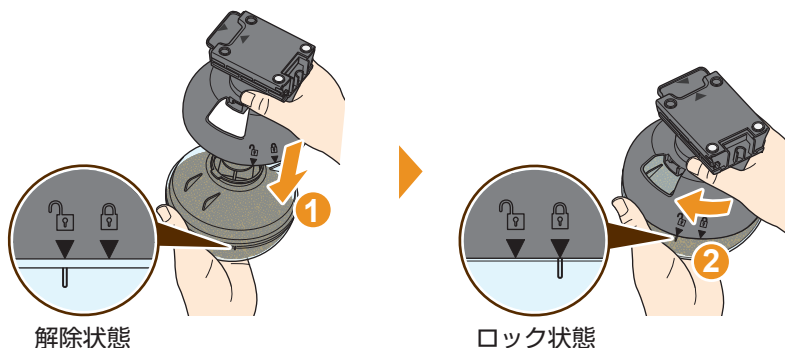

コーヒータンク（透明）の
充填口を下に向けると
コーヒーパウダーが
こぼれます

4 コーヒータンク（透明） / 計量器（黒色）を取り付ける

コーヒー計量器（黒色）にある  マークを正面に向け、本体に静かに取り付けます。

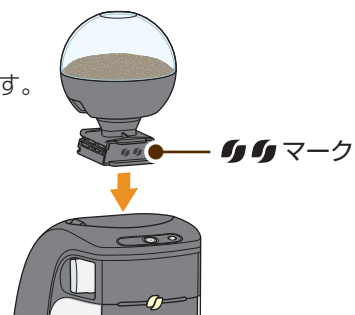

洗浄とお手入れ

長期間使用しないときは

本機を長期間使用しない場合は、必ず、電源プラグをコンセントから抜いて、お手入れしてから保管してください。

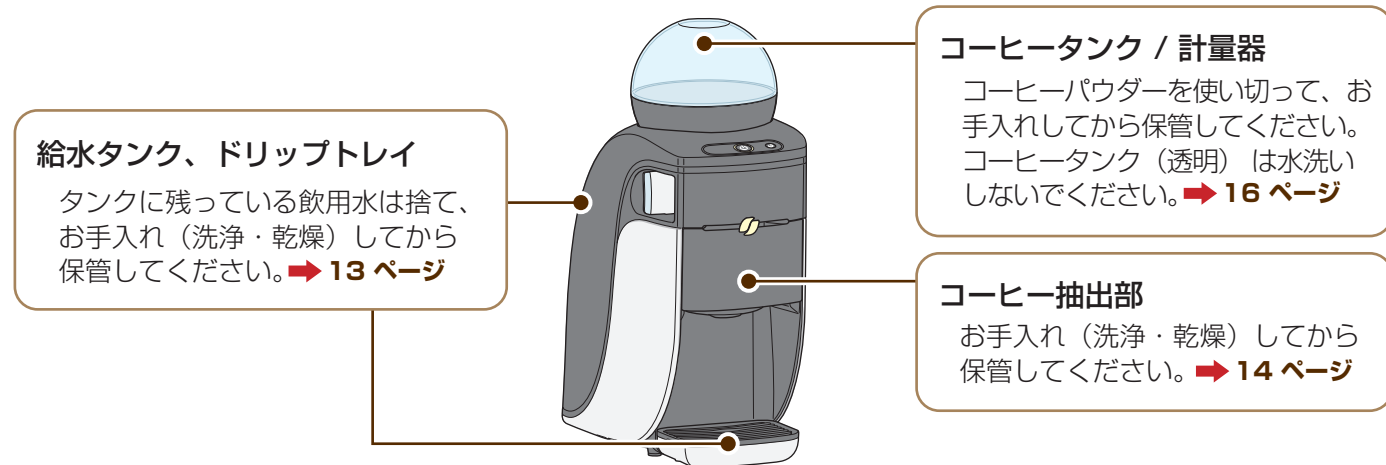

2日以上使用しなかったときは、コーヒータンク / 計量器を取り外してから「ご使用前の準備」の手順2~8を行い、本機内部をすすいでください。➡ 7 ページ

湯垢洗浄

コーヒータンクを外して湯垢洗浄を行います。

水の中に含まれるミネラル成分が本機内部の水管などに付着して「湯垢（ゆあか）」となります。湯垢がたまるとうーの抽出速度が遅くなったり、抽出温度が低下したりすることがありますので、6 ヶ月毎に湯垢洗浄することをおすすめします。

美味しいコーヒーを抽出するため、水道水または軟水表示のミネラルウォーターをお使いください。
(日本の水道水の硬度は80 mg / L程度で、軟水です。)

硬水(180 mg / L以上の水)を使用する場合、湯垢がたまりやすくなりますので、6 ヶ月を待たずに気になるときに湯垢洗浄を行ってください。

湯垢洗浄は15分程度かかります。途中で中断しないでください。中断した場合は電源をオフにし、最初からやり直してください。

⚠ 注意

- 湯垢洗浄剤で本機の表面を洗浄しない。
- 酢は決して使用しない。
- コーヒータンク / 計量器を取り外した後の本体上部の穴に指や異物を入れない。

やけど、破損や故障の原因となります。

抽出中は熱湯が出るので、抽出口付近に手を近づけない。

やけどの原因となります。

1 湯垢洗浄液を作る

湯垢洗浄剤1袋(40 g)を約500 mlの水によく溶かします。
お湯を使用して溶かさないうでください。

※湯垢洗浄剤のパッケージに記載されている使用上の注意事項をお読みください。
湯垢洗浄剤の仕様は変更する場合があります。

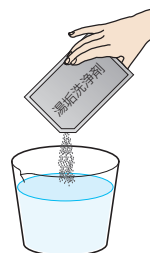

2 湯垢洗浄液を給水タンクに入れる

- ① 電源がオフになっていることを確認し、本体から給水タンクを取り外します。
- ② 手順1で作った湯垢洗浄液を給水タンクに入れます。
- ③ 給水タンクを本体にしっかり取り付けます。

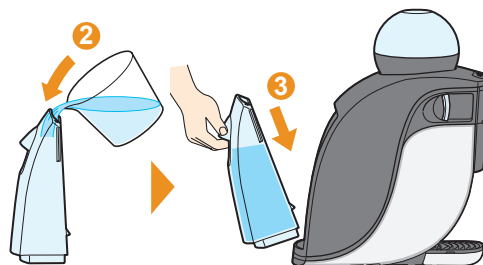

湯垢洗浄

3 コーヒータンクとドリップトレイを外し、 500 ml 以上の容器を抽出口の下に置く

軽量の容器は使用しないでください。

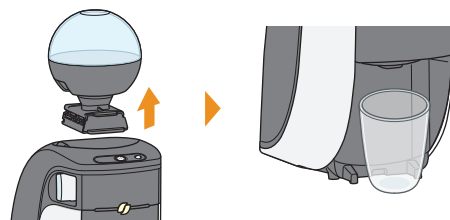

4 電源をオンにする

電源ボタン  が緑色に点灯するまでお待ちください。

5 クリーニングボタン を約 7 秒間押し続け、 電源ボタン が黄 / 緑と交互に点滅したら 指を離す

約7秒押し続ける

点滅したら指を離す



6 左レバー（白色）を 1 回だけ引く

高圧ジェットノズルからお湯が噴出し
湯垢洗浄が始まります。
その後、右レバー（黒色）が点滅します。

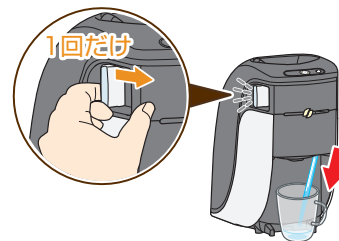

7 右レバー（黒色）を 1 回だけ引く

レバーは2回以上引くとエラーになります。
抽出口からお湯が出ます。

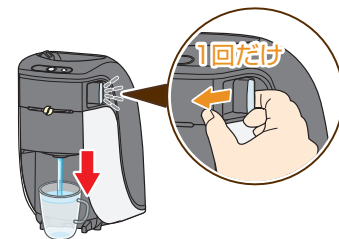

8 お湯が止まったら、そのまま約 5 分待つて容器にたまったお湯を捨て、容器を 抽出口の下に置く

9 左レバー（白色）が点滅していることを確認して、手順 6～8 を繰り返す
左レバー（白色）が消灯している場合は、点滅するまでお待ちください。

10 給水タンクに残った湯垢洗浄液を捨て、水洗いをして 600 ml 以上の飲用水に入れ替える
これで湯垢洗浄が完了しました。続いて、本機内部をすすぎます。

11 左レバー（白色）を1回だけ引く
左レバー（白色）が消灯している場合は、点滅するまでお待ちください。
レバーを引くと、高圧ジェットノズルからお湯が噴出し洗浄が始まります。

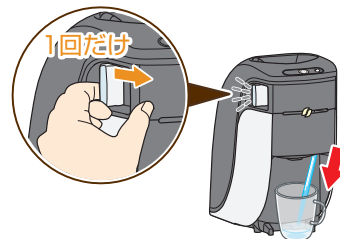

12 右レバー（黒色）を1回だけ引く
レバーは2回以上引くとエラーになります。
抽出口からお湯が出ます。

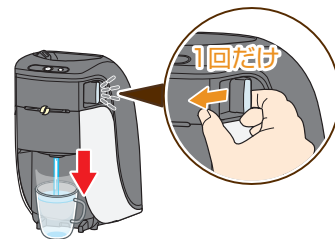

13 お湯が止まったら、容器にたまったお湯を捨て、容器を抽出口の下に置く

14 手順 11～13 を繰り返す
繰り返し後は、電源ボタン ⏻ が点滅し、右レバー（黒色）と左レバー（白色）が消灯します。
これで、本機内部のすすぎが終わりました。

15 電源をオフにし、給水タンクに残った飲用水を捨て、コーヒータンクを取り付ける

専用アプリを使う

専用アプリでできること

無料の専用アプリである「ネスカフェ アプリ」を使うと、次のことができます。



お湯の量を調整して、お好みの濃さに設定できます。
お好みの濃さは保存できます。



家族や友人を登録すれば、相手がいつコーヒーを抽出したかがわかり、コーヒータイムでつながることができます。



コーヒーを抽出してワクワクポイントを貯めると、素敵な賞品がもらえます。



コーヒーパウダー残量のお知らせ機能や、マシントラブル時に対応方法を見るなど、困ったときのサポートがあります。

専用アプリは本機とBluetooth接続して使用します。本機のBluetooth通信距離は、最大約10 mです。なるべく本機とBluetooth対応機器の間に障害物がない状態でご使用ください。

*: 本書で説明しているアプリ画面の操作の手順などは、専用アプリのアップデートなどにより、変更される場合があります。また、専用アプリの詳しい操作方法については、専用アプリのヘルプをご覧ください。

専用アプリを入手する

専用アプリは、下記のホームページURLまたはQRコードから入手してください。



ネスカフェアプリ

ネスカフェ アプリ

検索

<http://p.nestle.jp/brand/nba/app/>



本機とBluetooth対応機器（スマートフォンなど）を接続する【ペアリング：初回のみ】

専用アプリを使ってBluetooth対応機器（スマートフォンなど）に本機を登録し、接続します。登録は初回のみ行います。次回からは、本機とBluetooth対応機器のBluetooth機能がどちらもオンになっていると自動的に接続します。

1 電源がオンの状態で、Bluetooth表示  が点灯していることを確認する



2 電源ボタン  を押し、本機の電源をオフにする
電源プラグは、コンセントに接続した状態にしてください。

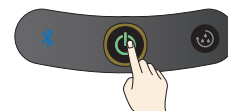

3 Bluetooth 対応機器（スマートフォンなど）で専用アプリを起動する

あらかじめ、Bluetooth対応機器（スマートフォンなど）のBluetooth機能がオンになっていることを確認してください。



ネスカフェアプリ

4 アプリ画面右下の「その他」からバリスタとの接続をする

5 本機のクリーニングボタンが点灯したら、10秒以内に押す

10秒以上経過して本機のクリーニングボタンが消灯してしまった場合は、専用アプリを終了し、手順2からやり直してください。
ペアリングが完了すると、Bluetooth対応機器の画面にトップページが表示されます。
これで、ペアリングの設定は完了です。

Bluetooth 機能をオン / オフにする

本機のBluetooth機能をオフにすることができます。本機のBluetooth機能をオフにすると、Bluetooth対応機器（スマートフォンなど）からの操作に応答しません。再度Bluetooth機能をオンにする場合は1～2の動作を行ってください。

1 電源がオフの状態、電源ボタンとクリーニングボタンを同時に押し、そのまま両方のボタンを7秒以上押し続ける

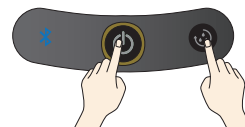

2 両方のボタンが点滅したら、指を離す

本機の電源がオフになります。

電源をオンにすると、Bluetooth表示が消灯しておりBluetooth機能がオフになっていることを確認できます。

➡ 6 ページ

（再度Bluetooth機能をオンにする場合は1～2の動作を行ってください。Bluetooth機能がオンの場合は、Bluetooth表示が点灯します。）



故障かなと思ったとき





NESCAFÉ

専用アプリを使うとさらに分かりやすい
➡ 23 ページ

本機が故障または普段と異なる動作をしたときは、下記の内容をご確認いただくか、「バリスタをご使用中に困ったときは」のサイト (<http://nestle.jp/brand/nba/support/>) や専用アプリの「ヘルプ&サポート」をご覧ください。それでも解決できない場合は、「ネスカフェ バリスタ サポートデスク」➡ **裏表紙** へお問い合わせください。

操作パネルにエラーが表示された / いつもと違う

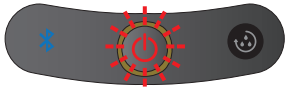
操作パネル	原因	対処方法	ページ
 電源ボタン⏻が緑色点灯し、 クリーニングボタン🌀が点滅	抽出中、右レバー（黒色）が 点灯する前に電源ボタン⏻を 押して抽出を止めた 抽出中に右レバー（黒色）を 2回引いた	抽出口の下に 150 ml 以上の容器を置 き、クリーニングボタン🌀を押してく ださい。抽出口から 80 ml 程度のお湯 が出て、本機内部がクリーニングされ ます。	—
 電源ボタン⏻が黄色点滅	右レバー（黒色）を 3 回以上 引いた	コーヒー抽出部カバーを本体から外し、 攪拌部をお手入れしてください。	14
 電源ボタン⏻が黄色点滅し、 給水表示が赤色点灯	給水タンクに飲用水が入っていない	給水し、電源ボタン⏻を押してください。	—
	攪拌部の給湯口が詰まってい る	攪拌部にコーヒー固着がある場合、ぬる めのお湯につけ置き洗いしてください。 攪拌部にコーヒー固着がないときは、 サポートデスク➡ 裏表紙 にお問い合わ せの上、専用お手入れピンを入手し、 詰まりを取り除いてください。	14
	本機内部に飲用水がいきわたっ ていない	湯垢洗浄を行ってください。	 給湯口 ————— 専用お手入れピン
			20

操作パネル	原因	対処方法	ページ
 <p>電源ボタンが黄色点灯</p>	<p>コーヒー抽出部カバーが本体に正しく取り付けられていない</p>	<p>コーヒー抽出部カバーを本体から外し、正しく取り付けてください。 正しく取り付けできない場合は、攪拌部またはロックレバー（青色）を正しく取り付けているか確認してください。</p>	15
 <p>電源ボタンが赤色点滅</p>	<p>本機内部が過熱状態の場合など</p>	<p>電源をオフにして電源プラグを抜いてください。 20分以上たったら電源プラグを接続し、電源ボタンを押してください。 問題が解決しない場合は、電源をオフにして電源プラグを抜き、使用を中止してください。サポートデスク ➡ 裏表紙 までお問い合わせください。</p>	-

コーヒーが正常に抽出できない

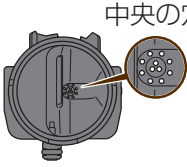



症状	原因	対処方法	ページ
<p>抽出口からコーヒーが抽出されない</p> <p>抽出が終わってもコーヒーがぼたぼた落ちる</p>	<p>コーヒー抽出部が正しく組み立てられていない</p>	<p>コーヒー抽出部を組み立てなおしてください。</p>	14
	<p>攪拌部の中央の穴が詰まっている</p>	<p>攪拌部をお手入れし、攪拌部の中央の穴が詰まっていないことを確認してください。</p>  <p>中央の穴</p>	14
<p>コーヒーが抽出されず、お湯だけが抽出される</p>	<p>コーヒータンクにコーヒーパウダーが入っていない</p>	<p>コーヒーパウダーを充填してください。</p>	9

症状	原因	対処方法	ページ
コーヒーがぬるい	カップが冷えている	温かいカップをご使用ください。 クリーニングボタン  を押すと抽出口から80 ml程度お湯が出るため、このお湯でカップを温めることができます。	-
	たこ足配線をしている	たこ足配線をせず、電源プラグを直接コンセントに接続してください。	7

アプリが使えない

エラー表示／症状	原因	対処方法	ページ
専用アプリから本機を操作できない Bluetooth対応機器（スマートフォンなど）への登録（ペアリング）に失敗する	本機やBluetooth対応機器（スマートフォンなど）のBluetooth機能がオフになっている	本機やBluetooth対応機器（スマートフォンなど）のBluetooth機能をオンにしてください。	24
	Bluetoothの電波が届いていない	本機のBluetooth最大通信距離は約10 mです。本機とBluetooth対応機器（スマートフォンなど）を近づけてご使用ください。	-
	登録が完了していない、または本機とBluetooth対応機器との通信が不安定	Bluetooth対応機器のBluetooth設定で、本機とBluetooth対応機器の登録を解除し、再度登録してください。	23

その他

エラー表示／症状	原因	対処方法	ページ
電源がオンにならない	電源プラグが正しく接続されていない	電源プラグが正しく接続されているかどうか、確認してください。 正しく接続されている場合は、電源プラグを抜いて、2分以上たったら再度電源プラグを接続し、電源ボタン  を押してください。	7
	たこ足配線をしている	電源プラグを直接コンセントに接続してください。	7
水が漏れる	本機に振動が加わり、給水タンク上部から水がこぼれている	給水タンクは静かに本体に取り付けてください。また、本体を移動するときは、給水タンクを取り外してください。	7
コーヒータンク / 計量器が本体にきちんとはまらない	前後の向きが逆のままコーヒータンク / 計量器を取り付けようとしている	計量器にある  マークを正面に向けた状態で、取り付けてください。	10
クリーニングボタン  を押しても何も反応しない	抽出可能な状態にリセットするため、次の操作を行ってください。 1. コーヒータンク / 計量器を取り外す 2. 本機の電源をオフにする 3. 右レバー（黒色）を1回だけ引く 4. 電源をオンにする 5. 抽出口の下に150 ml以上の容器を置く 6. クリーニングボタン  を押し、本機内部のクリーニングを行う ➔ 25 ページ 7. コーヒータンク / 計量器を取り付ける		
本機から樹脂のにおいがする	本製品の開梱後すぐは、樹脂のにおいがすることがあります。異常ではありません。		

シリアル番号の見かた

シリアル番号は電源コードに付いているタグをご覧ください。
また、タグが付いていない場合は本体底面でもご確認いただけます。

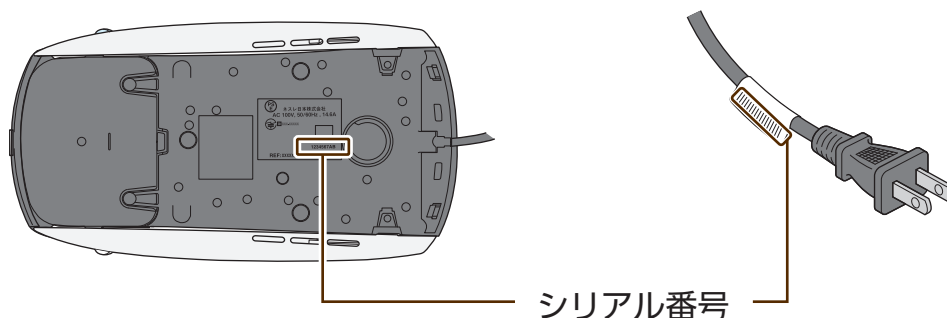

(電源コードのタグの記載例)

PM9636 : ○○○○XXXXXXXXXX

4桁の数字 10桁の数字

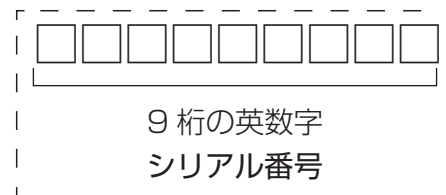

(本体底面の記載例)

REF : XXXXXXXXXXXX○○○○

10桁の数字 4桁の数字

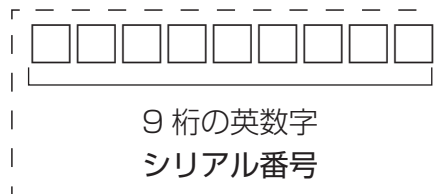

よくある質問

Q. コーヒー抽出の途中で電源をオフにした場合はどうすれば良いですか？

A. 再度電源をオンにするとクリーニングボタン \odot が点滅します。容器を置いて、クリーニングボタン \odot を押してください。➡ 25 ページ

Q. 使用する飲用水は普通の水道水かミネラルウォーターどちらが良いですか？

A. 水道水または軟水表示のミネラルウォーターをお使いください。
コーヒーに限らず、一般的にお茶・紅茶などはミネラル分の多い硬水ではなく、軟水を使用の方が美味しく召し上がれると言われております。硬水を使用すると、湯垢が本機内部にたまりやすくなります。

Q. コーヒーパウダーが湿気で固まってしまう場合は、どうすれば良いですか？

A. コーヒータンクに入れたコーヒーパウダーは、1 ヶ月を目安になるべく早くご使用ください。
ご使用環境や梅雨などの季節的条件によっては、コーヒー抽出部、コーヒー計量器でコーヒーパウダーが固まってしまうことがあります。
やむを得ず湿気が多い環境でご使用になる場合は、通常よりもお手入れの頻度を増やしてください。
「洗浄とお手入れ」➡ 13 ページ

Q. 電源オン直後の予熱中（電源ボタン \odot が点滅中）、レバーは操作できますか？

A. はい、操作できます。レバーを1回引いてください。予熱完了後、抽出が始まります。

Q. 温度の調節はできますか？

A. 「ネスカフェ」として、コーヒーに適した温度になるように設定しておりますので、温度調節はできません。

Q. 本機で使用するコーヒーパウダーの量はどれくらいですか？

A. 「仕様」の「コーヒー使用量」を参照してください。➡ 34 ページ

Q. コーヒーを好みの濃さに調整したい。

A. お湯の量を調整して、好みの濃さに調整できます。下記は本体操作での調整方法です。専用アプリからでも調整できます。➡ 23 ページ

コーヒーを濃くしたいとき

抽出時のお湯の量を少なくすることで調整します。コーヒーの抽出中は、右レバー（黒色）が点滅→点灯（抽出が止められる期間）→点滅し、最後に抽出が完了すると点灯します。

点灯（抽出が止められる期間）の間、好みの量までコーヒーが出たら電源ボタン \odot を1回押してください。

押した時点で抽出が終了します。

コーヒーを薄くしたいとき

抽出後にお湯を足します。抽出後、クリーニングボタン \odot を押すとお湯が出ます。好みの量（最大約80 ml）までお湯が出た時点で、もう1回クリーニングボタン \odot を押すとお湯が止まります。2回目を押さなかったときは、約80 mlのお湯が出て止まります。

よくある質問

Q. アイスコーヒーは作れますか？

A. お勧めの作り方：大きめのカップに適量の氷を入れ、ブラックコーヒーを抽出します。湯量を減らすと、より美味しく召し上がれます。湯量の調整方法については前ページをご覧ください。

Q. 本機をBluetooth対応機器（スマートフォンなど）に登録するときは、電源をオンにする必要がありますか？

A. いいえ。電源がオフの状態に登録します。ただし電源プラグはコンセントに接続しておいてください。

Q. 複数のBluetooth対応機器から本機を登録 / 操作できますか？

A. 登録は、本機1台に対して複数のBluetooth対応機器（スマートフォンなど）を登録できます。ただし、コーヒーを抽出するときは複数同時に接続できません。2台以上のBluetooth対応機器でお使いの場合は、1台目のBluetooth対応機器による抽出が終わってから、2台目で抽出してください。

Q. Bluetooth対応機器（スマートフォンなど）から本機を操作するときにインターネット接続は必要ですか？

A. いいえ。本機とはBluetoothを使って通信するため、インターネット接続は必要ありません。

Q. コーヒーを作るには、専用アプリやインターネット接続は必要ですか？

A. いいえ、必要ありません。さらに専用アプリを本機と連動させると、「バリスタ」の世界をもっと楽しんでいただけます。

Q. 部品が壊れた、部品をなくした。

A. 部品は保証対象外です。付属品として扱っている部品はネスレ通販で購入してください。「部品（消耗品）のご注文について」➡ [34 ページ](#)

最新の情報はホームページのQ&Aでご確認ください。<http://shop.nestle.jp>
困ったときはこちらをご覧ください。<http://nestle.jp/brand/nba/support/>

保証書

✂
キリトリ線

「ネスカフェ® ゴールドブレンド® バリスタ® シンプル」本体 保証書

品名	ネスカフェ® ゴールドブレンド® バリスタ® シンプル		
型番	HPM9636 SPM9636		
保証期間	お買上げ日より1年	対象部分	本体
★お買上げ日	年	月	日
お客様			
★販売店			

★印欄に記入のない場合は有効となりませんので、必ず記入の有無をご確認ください。



この保証書は、本書記載内容で
無料修理を行うことをお約束するものです。
お買上げ日から上記期間中に故障が発生した場合は、
ネスレ日本株式会社 ネスカフェ バリスタ サポートデスクまで
修理をご依頼ください。

ネスレ日本株式会社
ネスカフェ バリスタ サポートデスク
〒651-0087
兵庫県神戸市中央区御幸通7丁目1番15号
フリーダイヤル 0120-366-800
Eメール barista.support@jp.nestle.com

✂
キリトリ線

困ったとき

無料修理規定

1. 取扱説明書、本体貼付ラベル等の注意書に従って正常な使用状態で故障した場合には、無料修理いたします。
2. 保証期間内に故障して無料修理をお受けになる場合には、ネスレ日本株式会社 ネスカフェ バリスタ サポートデスクまで修理をご依頼ください。
3. 保証期間内でも次の場合には有料修理になります。
 - ①使用上の誤り及び不当な修理や改造による故障及び損傷。
 - ②「nescapfe エコ&システムパック」以外の製品の使用による故障及び損傷。
 - ③お買上げ後の輸送、移動、落下時による故障及び損傷。
 - ④火災、地震、水害、落雷、その他の天災地変、公害や異常電圧による故障及び損傷。
 - ⑤一般家庭用またはそれに準ずる用途での使用以外の目的で使用された場合の故障及び損傷。
 - ⑥本書の提示がない場合。
 - ⑦本書にお買上げ年月日、お客様名、販売店名の記入のない場合、あるいは字句を書き替えられた場合。
4. 本書は再発行いたしませんので大切に保管してください。

※この保証書は、本書に明示した期間、条件のもとにおいて無料修理をお約束するものです。

従ってこの保証書によってお客様の法律上の権利を制限するものではありません。

保証期間経過後の修理についてご不明の場合は、

ネスレ日本株式会社 ネスカフェ バリスタ サポートデスクまでお問合せください。

※保証期間経過後の修理・補修用性能部品の保有期間は、製造中止後5年間です。

※この保証書は、日本国内において有効です。

※お客様からいただいた個人情報は、本保証書において規定された修理その他のサービスのためにのみ使用させていただき、お客様の承諾なく第三者に開示することはありません。

ただし、サービスの全部または一部を第三者に委託する場合は、委託業務に必要な範囲内で、当該第三者に開示することがあります。



キリトリ線



キリトリ線

仕様

電源	100 V, 50 / 60 Hz	最大ポンプ圧力	1.5 MPa (15気圧)		
定格消費電力	1460 W	給水タンク容量	1000 ml		
待機時消費電力	0.5 W	本機重量	約3.0 kg		
温度過昇防止装置	温度ヒューズ				
使用環境温度	5-35℃ (凍結にご注意ください。本機内部が破損するおそれがあります。)				
本機サイズ	幅 約 15.5 cm 奥行き 約 29.0 cm 高さ 約 37.6 cm				
対応年数	5年				
コーヒー使用量	ブラックコーヒー	約 2 g	コーヒー抽出量	ブラックコーヒー	140 ml
	カフェラテ	約 2 g		カフェラテ	160 ml
コーヒー抽出温度	85℃±5℃ (使用環境温度などの条件により異なります。) ブラックコーヒー抽出時、カップ内温度は、74±6℃を想定しております。				
Bluetooth	通信方式 Bluetooth 標準規格 Ver.4.0				
	出力 Bluetooth 標準規格 Power Class2				
	最大通信距離 約 10 m				

廃棄について

この電気製品は、リサイクル可能な部分を含んでいます。
廃棄される際には、適切な処理を受けるためにも、お住まいの地方自治体にお問い合わせください。

部品及び消耗品のご注文について

部品及び消耗品は、ネスレ通販オンラインショップまたはネスレ通販コールセンター（裏表紙参照）でお買い求めいただけます。

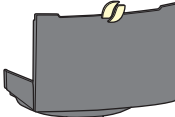
<p>■ 給水タンク</p> 	<p>■ ドリップトレイ / ドリップグリッド</p> 	<p>■ コーヒータンク / 計量器</p> 
<p>■ 攪拌部</p> 	<p>■ コーヒー抽出部カバー</p> 	<p>■ 湯垢洗浄剤</p>  <p>※湯垢洗浄剤の外観や仕様は変更する場合があります。</p>

お問い合わせ先

登録
無料

ながく安心して楽しめるうれしい特典!

本製品を登録すると保証期間が1年間から

2年間保証に無料延長!

バリスタ マシン登録

検索

<http://p.nestle.jp/brand/nba/register/>

万が一の故障にあんしんで便利な保証を、2年間に延長いたします。*保証期間は購入日から計算させていただきます。



今すぐ、専用の「ネスカフェ アプリ」を無料ダウンロード!

専用の「ネスカフェ アプリ」
(無料)をダウンロードすれば、
「バリスタ」でのコーヒーの飲み方・
楽しみ方がさらに広がります。

ネスカフェ アプリ

検索

<http://p.nestle.jp/brand/nba/app/>



「ネスカフェ エコ&システムパック」および消耗品・付属品のご注文は

ネスレ通販では、おトクで便利に届く、定期お届け便をはじめ、ネスレ通販ならではの限定品やサービスが満載です。
消耗品・付属品のご注文は本体の型名をご確認のうえ、ご連絡をお願い致します。

【ネスレ通販オンラインショップ】

<http://shop.nestle.jp>

【ネスレ通販コールセンター】【年中無休】

0120-099-822

ネスレ 通販

検索



ネスカフェ バリスタ サポートデスクへのお問い合わせは

本体と保証書をお手元にご準備のうえ、ご連絡をお願い致します。

- 本体 (次の3点を確認) : ①症状確認 ②色 ③シリアルナンバー (記載場所 → 29 ページ)
- 保証書 (次の3点を確認) : ①型名 ②購入日 ③購入店

【Eメール】 barista.support@jp.nestle.com

【TEL】【年中無休】

0120-366-800

「バリスタをご使用中に困ったときは」のサイトもお試ください。 <http://nestle.jp/brand/nba/support/>

®登録商標

輸入者：ネスレ日本株式会社
神戸市中央区御幸通7-1-15

UM-JP-PM9636-01

201806 Printed in China

