

電動ミンサー

SG-50

取扱説明書

保証書付

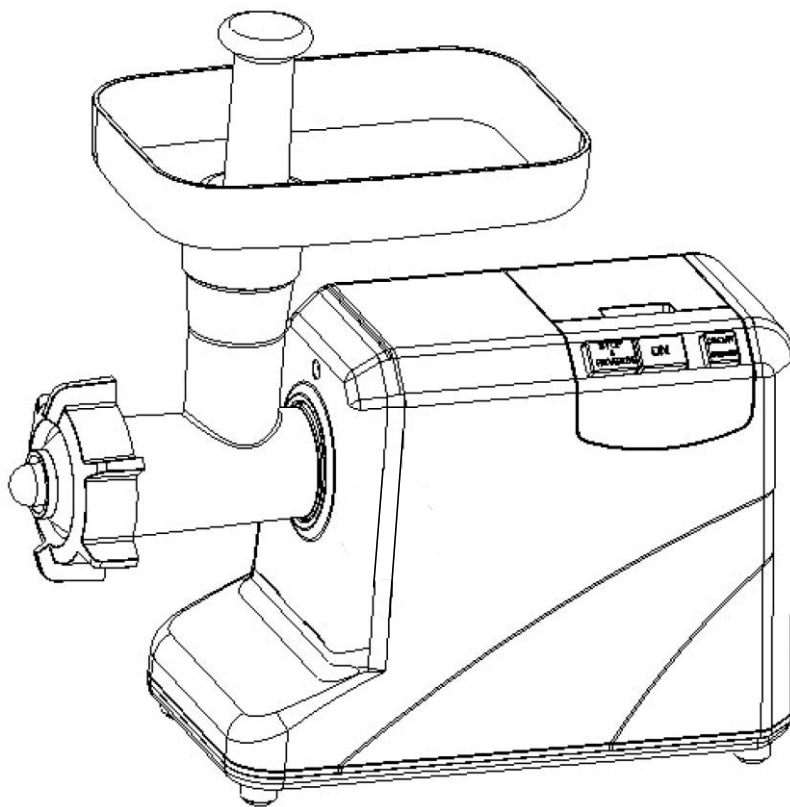



この度は本製品をお買い上げいただきましてありがとうございます。
ご使用前には必ずこの取扱説明書をよくお読みになり、正しく安全にお使いください。
お読みになった後は、いつでも見られる所に大切に保管してご利用ください。

安全上の注意

ご使用になる前に「安全上の注意」をよくお読みの上、正しくお使いください。

以下の注意事項は、製品を安全に正しくお使いいただき、あなたや他の人々への危害や損害を未然に防止するためのものです。また、注意事項は危険や損害の大きさと切迫の程度を明示するために、誤った使い方、取扱いをすることにより生じることが想定される内容を「警告」「注意」の2つに区分しています。いずれも安全に関する重要な内容ですので、必ずお守りください。

 警告	この表示を無視して誤った取扱いをすると、人が死亡または重傷を負う可能性が想定される内容を示しています。
 注意	この表示を無視して誤った取扱いをすると、人が損害を負う可能性および物的損害の発生が想定される内容を示しています。

警告

- 本製品は一般家庭用です。業務用としてお使いになるのはおやめください。
- AC100V以外では使用しないでください。
火災・感電の原因になります。
- 定格時間以上の連続運転は絶対にしないでください。
故障の原因になります。
- 本体を落としたり、ぶつけたりしないでください。
故障の原因になります。
- 水につけたり、水をかけたりしないでください。
ショート・感電の恐れがあります。
- 子供だけで使わせたり、幼児の手の届くところでは使わないでください。
やけど・感電・ケガをする恐れがあります。
- 機械を持ち運ぶ際は、必ず両手でモーターケースを持ち、ホッパーやミンサーヘッドのみを持たないようにしてください。
故障の原因になります。
- カットプレートの交換及びミンサーヘッドの取外しは、必ずスイッチを「OFF」にし、差込みプラグを抜いてから行なってください。
故障や事故の原因になります。
- 修理技術者以外の方は、絶対に分解したり、修理・改造はしないでください。
発火したり、異常動作して、ケガや事故の原因になります。

⚠ 注意

- 差込みプラグを抜くときは、電源コードを持たずに必ず先端の差込みプラグを持って引き抜いてください。
感電やショートして発火する恐れがあります。
 - スイッチが「OFF」になっていることを確認してから、差込みプラグを抜き差ししてください。
不意な始動によりケガや事故の原因になります。
 - 電源コードや差込みプラグが傷んだり、コンセントの差込みがゆるいときは使用しないでください。
感電・ショート・発火の原因になります。
 - 電源コードを傷つけたり、破損したり、加工したり、無理に曲げたり、引っ張ったり、ねじったり、たばねたりしないでください。
電源コードが破損し、火災・感電の原因になります。
 - 不安定な場所では使用しないでください。
ケガや事故の原因になります。
 - 熱器具やガスコンロのそばには置かないでください。
本体の変形によるショート発火の原因になります。
 - 運転中に移動させないでください。
ケガや事故の原因になります。
 - 使用時以外は、差込みプラグを電源から抜いてください。
ケガややけど、絶縁劣化による感電・漏電火災の原因になります。
 - 使用後は、ミンサーヘッドの内部をよく掃除し、乾いた布等で拭き取ってから保管してください。
 - カットプレートやカッターナイフは、使用後速やかに取り外し、よく洗って拭き取り、食用油（サラダオイル等）を塗布し、防錆してから保管してください。
 - 本製品本来の使用目的以外のご使用は、絶対にしないでください。
- ※ 本製品の使用について「安全上の注意」事項を守らずに損傷、及び事故が発生した場合は、メーカーとしての責任は一切負いませんのでご注意ください。
- ※ 本製品を勝手に改造したり、無理な方法でご使用になった場合の故障や事故、その他の不具合については一切責任を負いかねますのでご了承ください。

材 質	
ミンサーヘッド	アルミ
ホッパー	アルミ
スクリュローール	アルミ・スチール
カッターナイフ	ステンレス
カットプレート 3.5mm	ステンレス
カットプレート 5mm	ステンレス
カットプレート 8mm	ステンレス

各 部 の 名 称

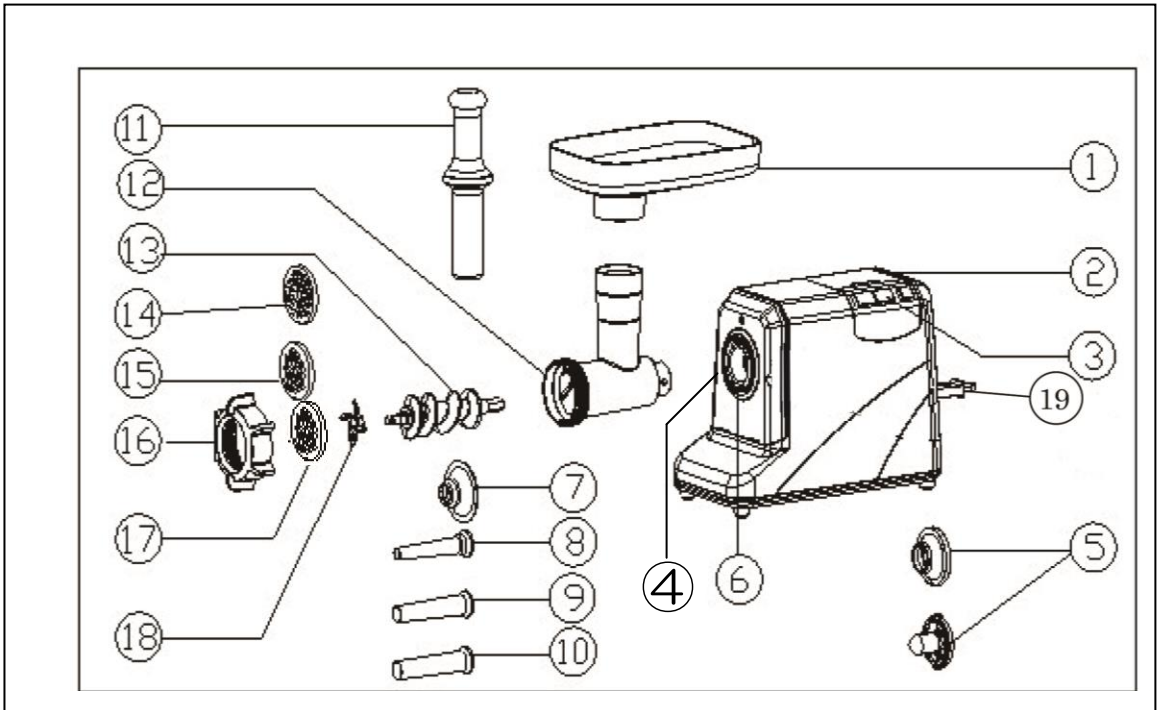

No.	部 品 名	No.	部 品 名
1	ホッパー	11	食品挿入棒
2	チューブアタッチメントホルダー	12	ミンサーヘッド
3	スイッチ	13	スクリュールール
4	ロックノブ	14	カットプレート (3.5mm)
5	チューブアタッチメント	15	カットプレート (5mm)
6	駆動シャフト	16	キャップリング
7	ソーセージアタッチメントブロック	17	カットプレート (8mm)
8	ソーセージアタッチメント (小)	18	カッターナイフ
9	ソーセージアタッチメント (中)	19	電源コードホルダー
10	ソーセージアタッチメント (大)		

セ ッ ト 方 法

- ① モーターケースのロックノブをゆるめて、
ミンサーヘッドを挿入します。

はめ込み式になっておりますので、しっかりと押し込み、ロックノブを締め付け、引っ張っても抜けないようにしてください。

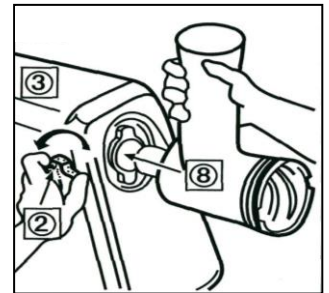

- ② スクリューロールを挿入します。

スクリューロールをミンサーヘッドの奥の軸穴に差し込み、六角穴に合わせて押し込んでください。

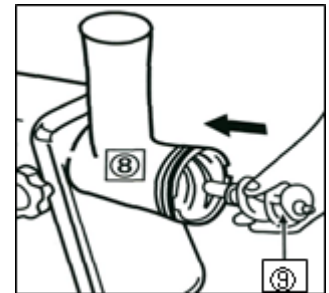

- ③ カッターナイフを取り付けます。

スクリューロールの先端に、カッターナイフの切刃を手前にして、角穴に合わせて挿入してください。

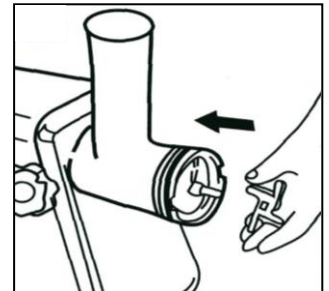

- ④ カットプレートを取り付けます。

カットプレートを切り込みに合わせてはめ込んでください。

カットプレートは、穴の大きいものから順に使用し、2～3工程に分けて作業するようにしてください。

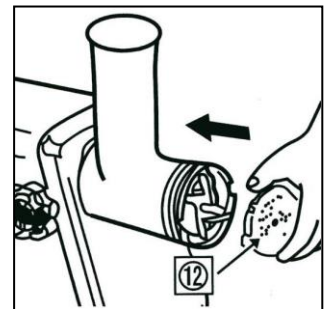

- ⑤ キャップリングを取り付けます。

キャップリングをミンサーヘッドのネジ山に合わせてねじ込んでください。

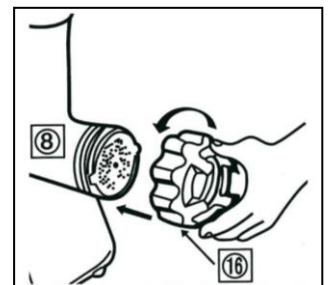

⚠ 注意	<p>カッターナイフを取り付ける際、必ず切刃を手前にして、角穴に合わせて挿入してください。逆に付けて運転すると、ミンサーヘッドが削られ、金属屑が出る場合があります。</p>
-------------	--

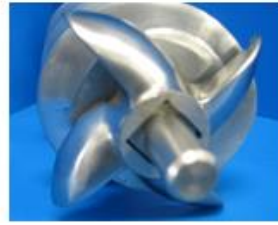
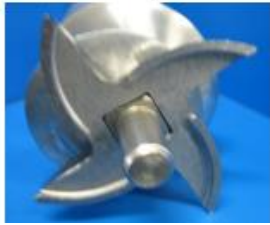

使用 方 法

⚠ 警告	<p>本製品は、一般家庭用ですので、業務用には使用しないでください。</p>
⚠ 警告	<p>本製品は、生肉・生魚・蒸しイモ・豆腐などの水分を多く含んだ食品を細かく挽くための製品です。乾燥した穀物や魚、しょうがなどの繊維の硬い素材などに使用しますと、モーターが回らなくなったり、ギアが破損する等、故障の原因になります。</p>
⚠ 警告	<p>肉挽き作業は、1工程で終わらそうとせず、穴の大きいプレートから順に2～3工程に分けて作業してください。いきなり穴の小さいプレートを使用すると、モーターに負担がかかり、製品の寿命を縮める原因になります。</p>

スイッチの取扱い方法

- 「ON」スイッチ
押すと、正回転します。
- 「OFF」スイッチ・逆回転スイッチ
スイッチが入っている状態で押すと、停止します。停止している状態で押すと、押し続けている間のみ逆回転します。
- ブレーカースイッチ
このスイッチは、作業中に何かの原因で本器に過大電流が流れて危険な状態になったときに瞬間的に回路を遮断する装置です。もし、このスイッチが作動してモーターが停止したときは、原因を調べ、原因を除去してから、ブレーカースイッチを押して解除してください。

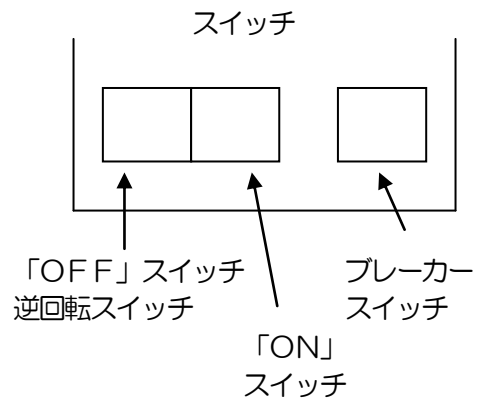

① 本体のスイッチを「OFF」にし、差込みプラグを100V用のコンセントに差し込みます。

② 「ON」スイッチを押します。

ミンサーヘッド内のスクリーロールとカッターナイフが回転しているのを確認してください。

③ ホッパーをミンサーヘッドに取り付けます。

④ 廃材で試験挽きをします。

ホッパーに大根その他野菜等の廃材を入れ、食品挿入棒で押し込んで試験挽きします。試験挽きにより、ミンサー内部の油等の汚れを取り除いてください。

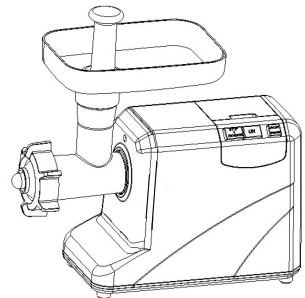

本製品には、サビを防止する為に食用の植物油が塗ってありますので、分解し、洗剤で各 부품の油を洗い落としてからご使用ください。

⑤ 肉挽き作業を開始します。

お好みの材料をホッパーに入れ、食品挿入棒で押し込みます。



モーターの回転が鈍いときは、水分を与えると、モーターにかかる負担が軽減され、モーターが回転しやすくなります。

モーターが止まってしまったとき



使用中、モーターの回転が止まってしまったときは、すぐに「OFF」スイッチを押してください。スイッチを「ON」のままにしておきますと、ブレーカースイッチが作動し、回路が遮断されます。その場合、ブレーカースイッチを押すと、回路は復旧されますが、必ず、ミンサー内を掃除するなど、モーターが止まってしまった原因を除去してから、作業を開始してください。

モーターが止まってしまうのは、材料の素材が硬すぎたり、材料の入る量が多すぎることによるミンサー内での材料の詰まりが原因と考えられます。その場合は、すぐにスイッチを「OFF」にし、差込みプラグを抜いてから、『セット方法』の逆順で分解し、ミンサー内を掃除してください。



注意

本製品では、乾燥した穀物や魚、しょうがなどの繊維の硬い素材の粉碎はできません。粉碎作業をする場合は、ミルキキサーや粉碎機等を利用されることをお勧めします。

チューブアタッチメントの使用方法

ウインナー、蒸し上げたイモ類、小麦粉等の練り上げに使用します。

注 意) 蒸し上げたイモ類は、必ず皮を除去してください。
目詰まりの原因になります。

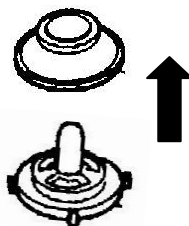

チューブアタッチメントを使用するときは、
カッターナイフとカットプレートを取り外
してから、チューブアタッチメントを取り
付け、キャップリングをしっかりと締め付
けてください。

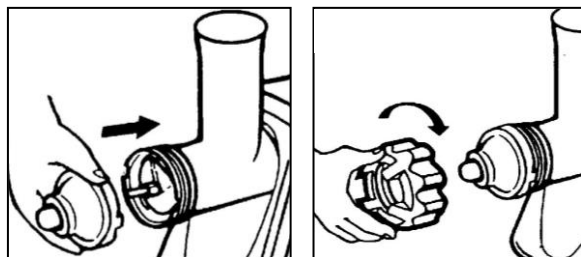

ソーセージアタッチメントの使用方法

① 5 ページ「セット方法」の「1」～「4」まで
セットしてください。

※カットプレートはお好みのサイズ1枚をご使用してください。

② 部品 No7「ソーセージアタッチメントブロック」と
部品 No10「ソーセージアタッチメント (大)」を取り付けま
(図-1 を参照してください)。

※ ソーセージアタッチメント (小) (中) (大) 3種類がありますので、
お好みの1つをご使用してください。

③部品 No16「キャップリング」を取り付けます。(図-1 を参照してください)。
キャップリングをミンサーヘッドのネジ山に合わせてねじ込んでください。

④ ソーセージアタッチメント (大) にソーセージの皮をセットしてください。
(図-2 を参照してください)

⑤ 部品 No12「ミンサーヘッド」に部品 No1「ホッパー」をセットし、お好みの材料を部品 No11「食
品挿入棒」で押し込んでください。
(図-2 を参照してください)

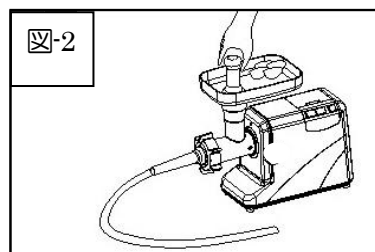
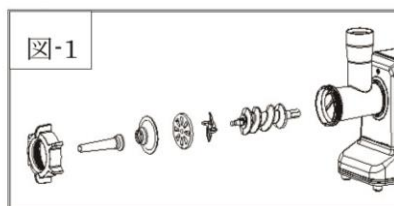

部品の収納場所について

部品 No14、No15、No17 の「カットプレート (2.5mm、4mm、7mm)」と
部品 No5 「チューブアタッチメント」は
部品 No2 「チューブアタッチメントホルダー」に
収納してのお届けになります。

※ チューブアタッチメントホルダーは部品 No3
「スイッチ」の横にあるフタの中になります
(図-3 を参照してください。)

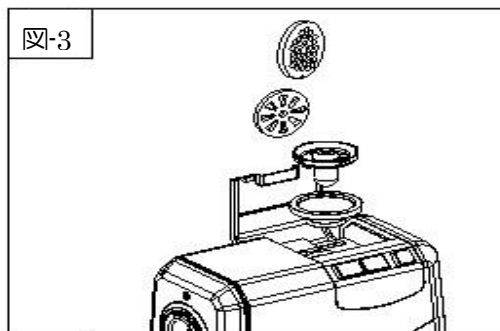

お 手 入 れ



警告

お手入れの際は、必ずスイッチを「OFF」にし、差込みプラグを抜いてください。

- 使用後は、ドライバーを使用してキャップリング・カットプレート・カッターナイフ・スクリーロール・ミンサーヘッドを取り外し、中性洗剤でよく洗い、十分乾燥させてから食用油 (サラダオイル等) を塗布し、防錆して保管してください。

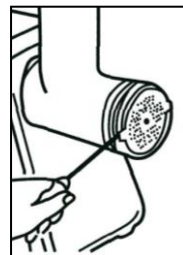
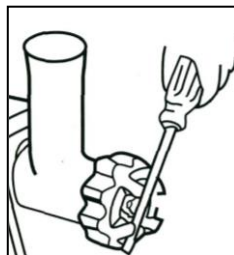

- モーターケース (本体) に付着した汚れは、ぬるま湯か中性洗剤に浸したやわらかい布をよくしぼって拭き、さらに乾いた柔らかい布で洗剤が残らないように拭き取って下さい。
シンナー・ベンジン・アルコールなどは使用しないでください。プラスチック部品が変形したり、破損の原因になります。

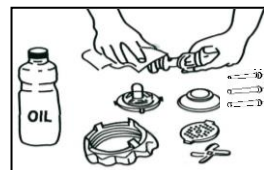

警告

モーターケース (本体) は、絶対に水洗いはしないでください。
モーター内に水が入り、故障の原因になります。

- 長期間使用しない場合は、お手入れの後、本体からロックノブとミンサーヘッドを取り外し、包装ケースに納め、湿気の少ないところに保管してください。

仕 様

電 圧	AC100V (50/60Hz)
定格消費電力	170W (無負荷)
消費電力	350W (ミンサー作動中)
モーター回転数	17000~21000 r.p.m.
標準処理能力	(肉類) 約12kg/15分
定格時間	15分
本体寸法	約43cm (幅) ×約18cm (奥行) ×約36cm (高さ)
重 量	約5.5kg
コードの長さ	約1.2m

※規定使用時間（定格時間15分）以上は連続で使用しないでください。連続で使用する場合は、定格時間内で一旦止め、最低3分以上間隔を空けて本体が常温に戻ったのを確認してから改めてスイッチを押してください。

※ 商品は改良の為、仕様・外観など予告なく変更する場合がありますので、予めご了承ください。

保証書

商品名	電動ミンサー SG-50	
無料修理保証期間	お買い上げ年月日： 年 月 日より1年間	
お客様	ご芳名	様 ☎
	ご住所	〒
販売店	店名	☎
	住所	⑩

本書は、本書記載内容で無料修理を行うことをお約束するものです。

上記「無料修理保証期間」中に故障が発生した場合は、商品と本書をご持参ご提示のうえ、お買い上げの販売店に修理をご依頼ください。

●所定記入欄が空欄のままですと、本書は有効とはなりません。記入のない場合は直ちにお買い上げの販売店へお申し出ください。

●本書は再発行いたしませんので紛失しないように大切に保管してください。

《無料修理規定》

- 取扱説明書、本体添付ラベル等の注意書に従った正常な使用状態で、保証期間内に故障した場合は、商品と本書をご持参、ご提示の上、お買い上げの販売店に修理をご依頼ください。無料修理させていただきます。なお、保障期間中の修理など、アフターサービスについてご不明な場合は、お買い上げの販売店または直接「当社」へご相談ください。
- 次のような場合は、保証期間内でも有料修理になります。
 - 使用上の誤りや不当な修理、改造による故障及び損傷。
 - お買い上げ後の落下や運送上の故障及び損傷。
 - 火災、塩害、ガス害、地震、風水害、落雷、異常電圧その他の天災地変による故障及び損傷。
 - 本書のご提示がない場合。
 - 本書に、お客様名、お買い上げ日、販売店名の記入のない場合。
 - 一般家庭以外（たとえば業務用の長時間使用など）にご使用の場合の故障及び損傷。
 - ご使用後のキズ、変色、汚れ、及び保管上の不備による損傷。
 - 消耗部品の交換。
- 本書は日本国内においてのみ有効です。

〈 発 売 元 〉

トレーディングセンター・フクノウ

〒673-0404 兵庫県三木市大村58-11

TEL：0794-83-8888

FAX：0794-83-5615